

ZADÁVACÍ DOKUMENTACE: Inovace parabolických pružin a procesu válcování s integrovaným tvarováním - Příloha č. 6: Minimální délky

**Minimální délka**

Pružina 908, list č. 1, 2

	list 1 l [mm]	list 2 l [mm]
délka vstupního materiálu [mm]	620	580
neválcovaná délka před válcováním první strany [mm]	360	365
délka po válcování první strany (po zástřihu) [mm]	753	655
neválcovaná délka před válcováním druhé strany [mm]	493	390
délka po válcování druhé strany (po zástřihu) [mm]	896	783
<b>stočení oka</b>	YES	NO
vnitřní průměr oka [mm]	27.95	
délka po stočení oka [mm]	783	-

**Minimální délka\_dvojkus**

Pružina 908, leaf no. 1, 2

list bude válcován jako dvojkus a po vyválcování prvních stran bude rozdělen

	list 1 l [mm]	list 2 l [mm]
délka vstupního materiálu [mm]	1240	1160
neválcovaná délka před válcováním první strany [mm]	980	945
délka po válcování první strany (po zástřihu) [mm]	1383	1235
délka po válcování druhé strany (po zástřihu) [mm]	1526	1310
<b>dělení listu</b>		
délka před válcováním druhé strany [mm]	763	655
neválcovaná délka před válcováním druhé strany [mm]	503	390
délka po válcování druhé strany (po zástřihu) [mm]	896	783
délka pro rovnání (oba konce vyválcovány) [mm]	896	783
<b>stočení oka</b>	YES	NO
vnitřní průměr oka [mm]	27.95	
délka po stočení oka [mm]	783	-

### Pružina 908, List č. 1 - Jednotlivé listy

Stříhaná délka listu:

Jednotlivý list

Levá strana:

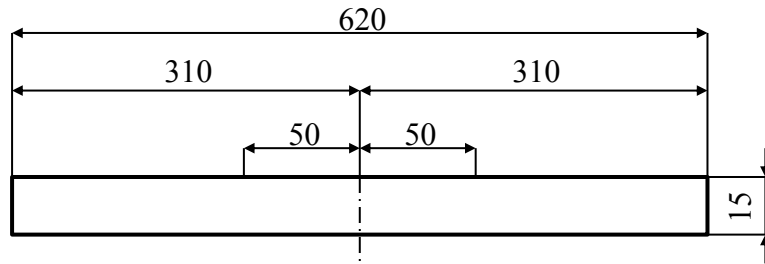

Pravá strana:

#### Válcování prvního konce:

Tvar listu po vyválcování prvního konce:

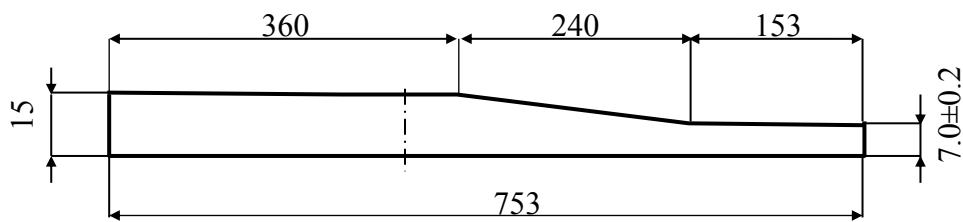

#### Válcování druhého konce:

Tvar listu po vyválcování druhého konce:

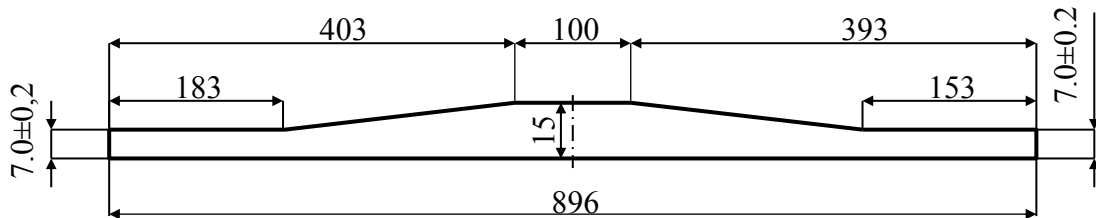

#### Finální tvar

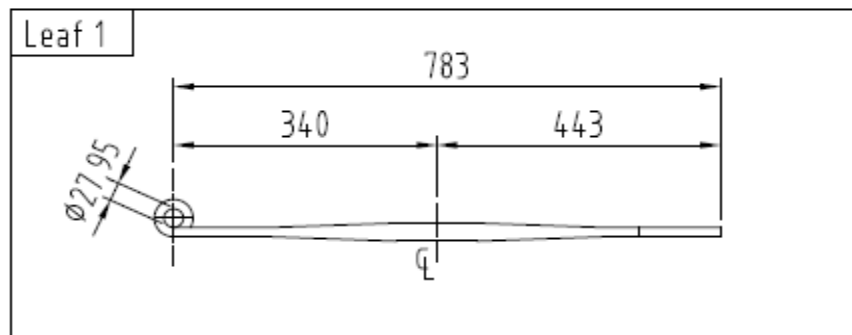

### Pružina 908, List č. 1 - Dvojkus

Stříhaná délka listu:

DVOJKUS

Levá strana:

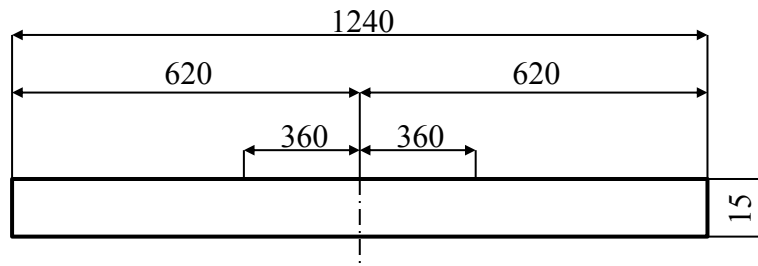

Pravá strana:

### Válcování prvního konce:

Tvar listu po vyválcování prvního konce:

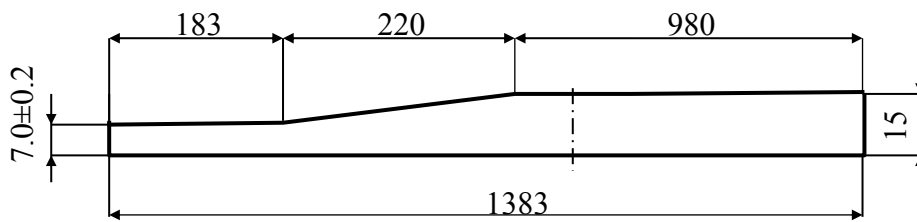

### Válcování druhého konce:

Tvar listu po vyválcování druhého konce:

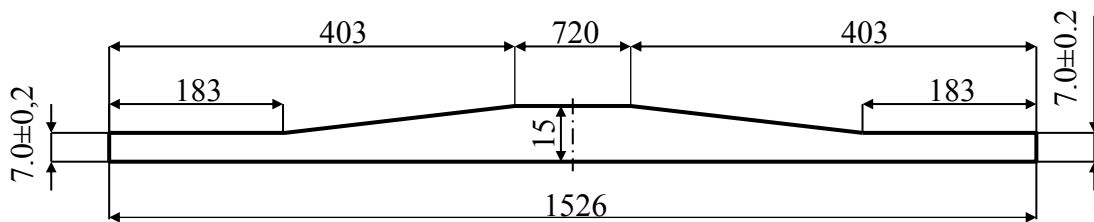

## Pružina 908, List č. 1 - Dvojkus

### Dělení dvojkusu

#### Válcování prvního konce:

Tvar listu po vyválcování prvního konce:

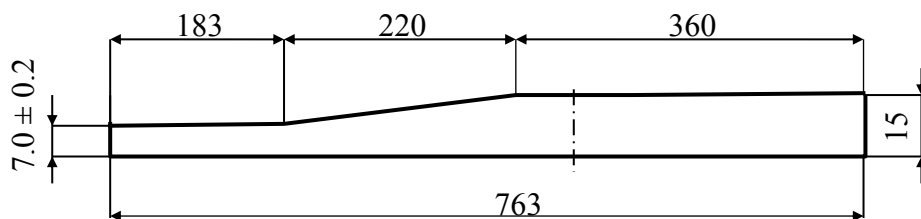

#### Válcování druhého konce:

Tvar listu po vyválcování druhého konce:

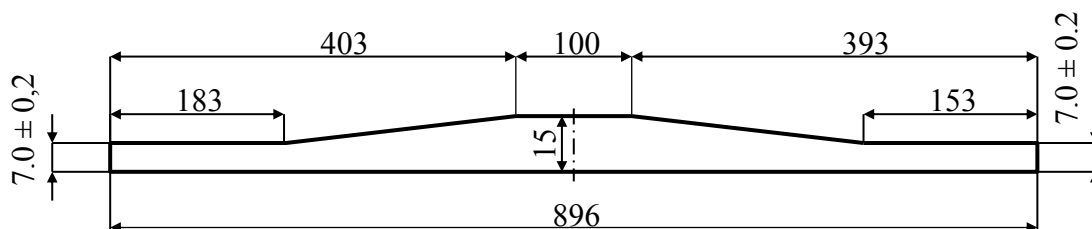

## Pružina 908, List č. 2 - Jednotlivé listy

Stříhaná délka listu:

Jednotlivý list

Levá strana:

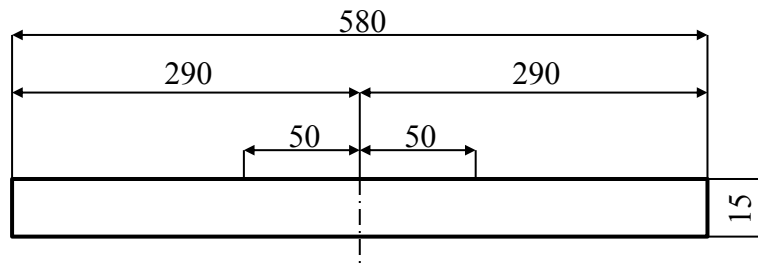

Pravá strana:

### Válcování prvního konce:

Tvar listu po vyválcování prvního konce:

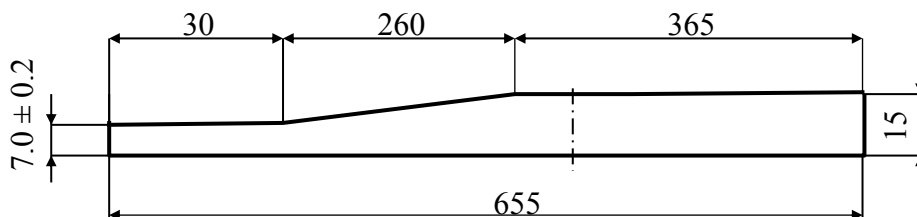

### Válcování druhého konce:

Tvar listu po vyválcování druhého konce:

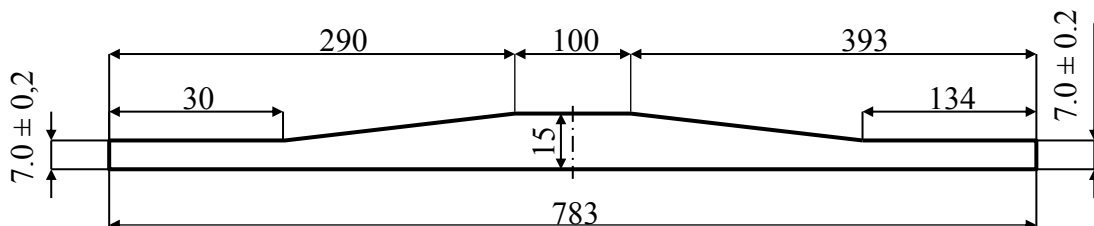

### Finální tvar

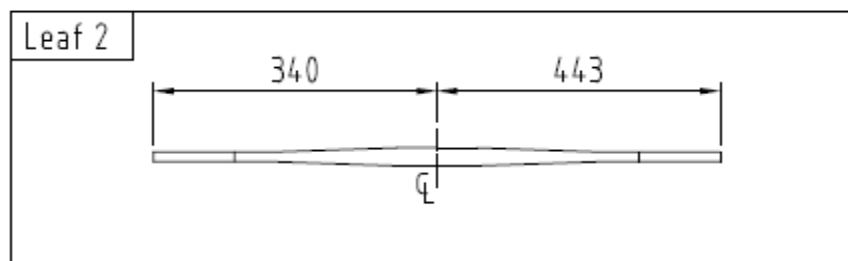

### Pružina 908, List č. 2 - Dvojkus

Stříhaná délka listu:

Levá strana:

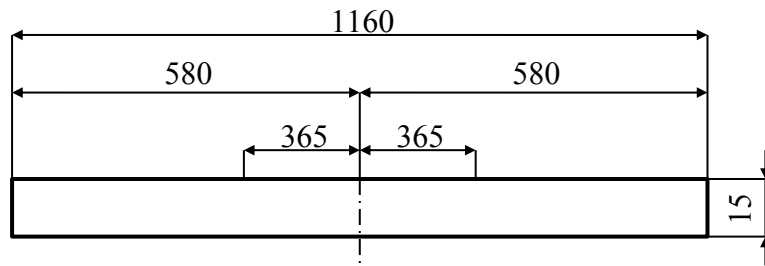

Pravá strana:

### Válcování prvního konce:

Tvar listu po vyválcování prvního konce:

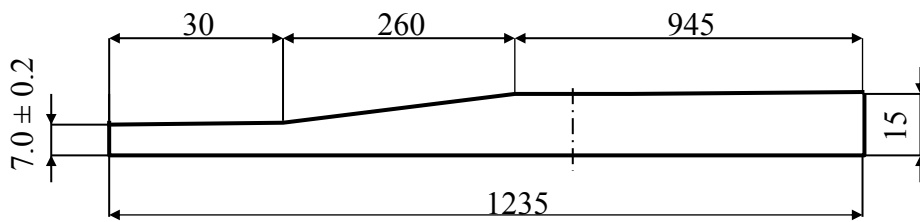

### Válcování druhého konce:

Tvar listu po vyválcování druhého konce:

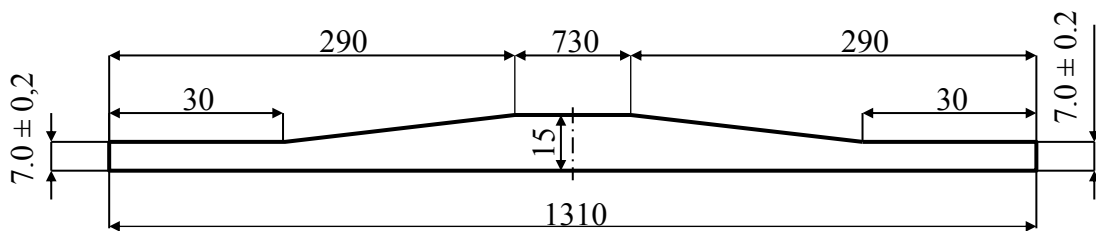

## Pružina 908, List č. 2 - Dvojkus

### Dělení dvojkusu

#### Válcování prvního konce:

Tvar listu po vyválcování prvního konce:

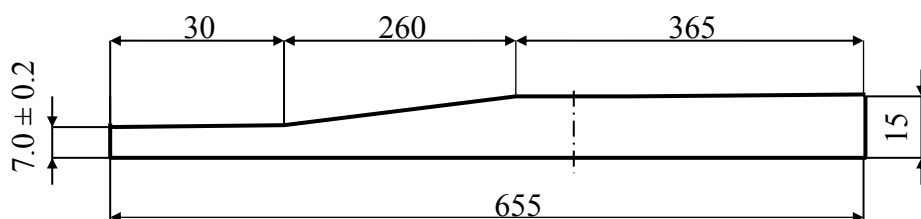

#### Válcování druhého konce:

Tvar listu po vyválcování:

