

POZ	ČÍSLO VÝKRESU	NÁZEV	POPIS	SKLAD.	KS
1	KP-1-020	Korba 220L	Svarek		1
2	KP-1-017	Rámeček korby	Svařenec	Není k	1
<b>1</b>	Svarek	Výchozí	dispozici	12010.008	<b>1:10</b>
POČET	ROZMĚR-POLOTOVAR	MATERIÁL	NORMA	HMOTNOST	SKLADOVÉ Č. MĚŘÍTKO
VYTVOŘENO: 14.5.2011		ZMĚNĚNO: 24.10.2017	VYPRACOVAL OTAVA		POVRCH: komaxit RAL 3003
Duševní majetek firmy		OD VÝROBNÍHO ČÍSLA : KP-1		ČÍSLO VÝKRESU	
<b>DAKR</b> spol. s r.o.		<b>Korba svařovaná velká</b>		<b>KP-1-021</b>	
			LISTŮ 1	LIST 1	

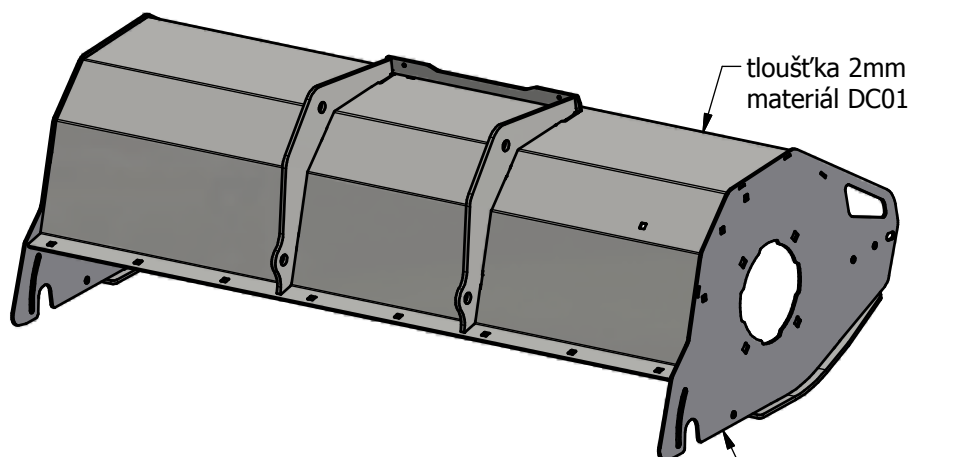

tloušťka 3mm  
materiál S235JR

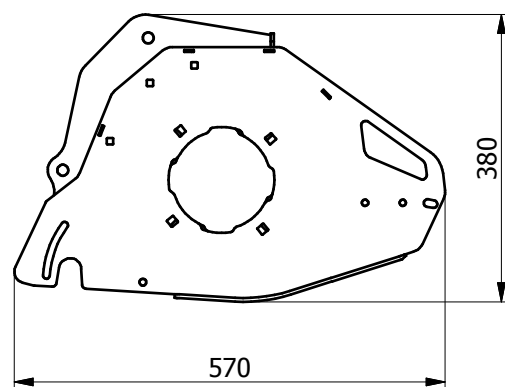
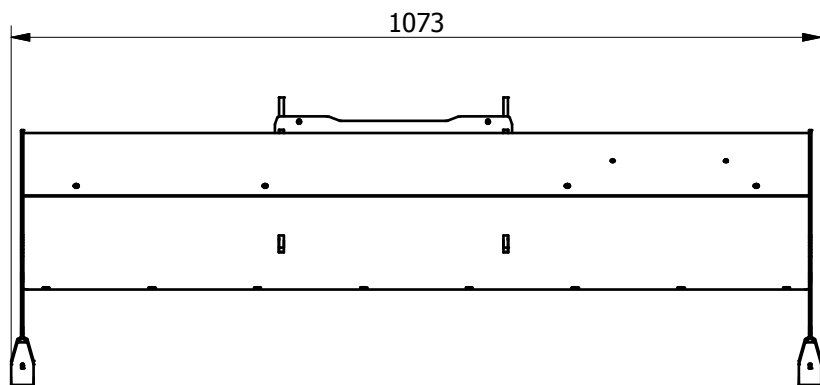
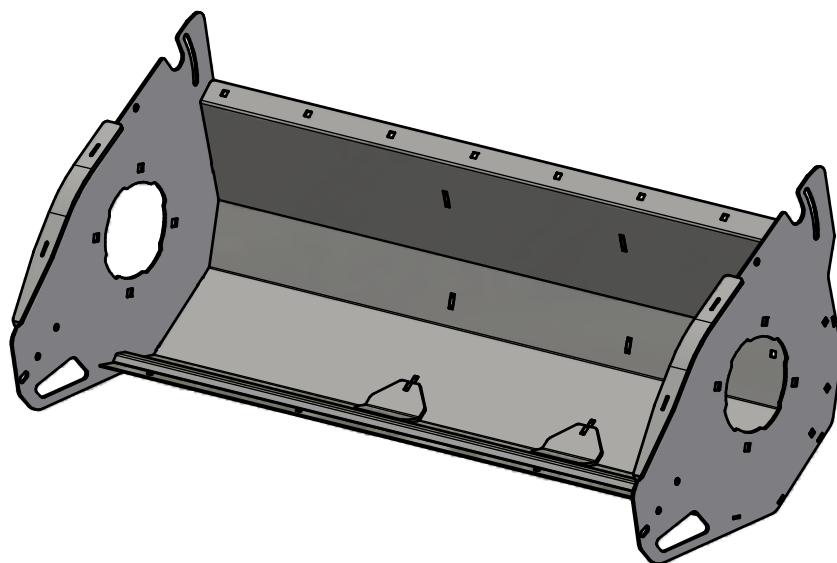

Mezní úchylky netolerovaných  
rozměrů dle ISO ČSN 2768-1 jsou:  
Vrtání: m - střední  
Ostatní třískové obrábění: f - jemná  
Ostatní operace: c - hrubá

<b>1</b>	Svarek	Výchozí		17,78 kg	21210.011	<b>1: X</b>
POČET	ROZMĚR-POLOTOVAR	MATERIÁL	NORMA	HMOTNOST	SKLADOVÉ Č.	MĚŘÍTKO
VYTVORENO: 13.8.2018	ZMĚNĚNO: 17.01.2018	VYPRACOVAL DANČÁK	POVRCH: komaxit RAL 3003			
Duševní majetek firmy		OD VÝROBNÍHO ČÍSLA : MC(81)		ČÍSLO VÝKRESU <b>MC-1-016</b>		
<b>DAKR</b> spol. s r.o.		<b>Kastle</b>		LISTŮ 1		
				LIST 1		